

**Projekt budowlany zagospodarowania terenu publicznego
w miejscowości Cierzpięty, działka nr 126/1, gm. Piecki**

Zamierzenie inwestycyjne: Zagospodarowanie terenu publicznego w miejscowości Cierzpięty, działka nr 126/1, obręb geodezyjny Cierzpięty, gm. Piecki.	
Inwestor:	Gmina Piecki, ul. Zwycięstwa 34, 11-710 Piecki
Obszar inwestycji	Działka nr 126/1, obręb geodezyjny Cierzpięty, gm. Piecki.

Zespół autorski			
Funkcja	Imię i nazwisko	Specjalność i nr uprawnień:	Podpis
Opracował	mgr inż. arch. kraj. Marlena Jastrzębska	-	Architekt Krajobrazu <i>mgr inż. Marlena Jastrzębska</i> tel. 789 095 628
Projektant	mgr inż. Kamil Gdowik	Uprawnienia budowlane WAM/0009/POOK/15	<i>mgr inż. Kamil Gdowik</i> upr. bud. nr WAM/0009/POOK/15 do projektowania bez ograniczeń w specjalności konstrukcyjno-budowlanej

Szczytno, 2022 r.

Spis zawartości dokumentacji:

- 1. Strona tytułowa**
- 2. Spis zawartości dokumentacji**
- 3. Oświadczenie projektanta**
- 4. Mapa sytuacyjno-wysokościowa do celów projektowych**
- 5. Potwierdzenie uprawnień projektanta**
- 6. Zaświadczenie o przynależności do Izby**
- 7. Opis techniczny**
 - 7.1. Przedmiot opracowania
 - 7.2. Inwestor
 - 7.3. Lokalizacja inwestycji
 - 7.4. Podstawa opracowania
 - 7.5. Stan istniejący
 - 7.6. Projektowane zagospodarowanie terenu
 - 7.7. Katalog małej architektury
 - 7.8. Katalog roślinności
 - 7.9. Projekt techniczny zagospodarowania terenu
- 8. Wizualizacje poglądowe**

OŚWIADCZENIE

Na podstawie art. 20 i art. 35 ustawy z dnia 7 lipca 1994 r. – Prawo Budowlane składam niniejsze oświadczenie, jako projektant / sprawdzający projektu budowlanego inwestycji pod nazwą:

Zagospodarowanie terenu publicznego w miejscowości Cierzpięty,
działka nr 126/1, obręb geodezyjny Cierzpięty, gm. Piecki.

Projekt został opracowany w sposób zgodny z obowiązującymi przepisami oraz zgodnie z zasadami wiedzy technicznej i sztuką budowlaną, a dokumentacja projektowa jest kompletna z punktu widzenia jakim ma służyć. Projekt budowlany został zaprojektowany/sprawdzony na podstawie posiadanych uprawnień budowlanych.

Zespół autorski			
Funkcja	Imię i nazwisko	Specjalność i nr uprawnień:	Podpis
Opracował	mgr inż. arch. kraj. Marlena Jastrzębska	-	Architekt Krajobrazu mgr inż. Marlena Jastrzębska tel. 789 095 628
Projektant	mgr inż. Kamil Gdowik	Uprawnienia budowlane WAM/0009/POOK/15	mgr inż. Kamil Gdowik upr. bud. nr WAM/0009/POOK/15 do projektowania bez ograniczeń w specjalności konstrukcyjno-budowlanej

**MAPA SYTUACYJNO - WYSOKOŚCIOWA
DO CELÓW PROJEKTOWYCH
W SKALI 1 : 500**

Poświadczam, że niniejszy dokument został opracowany w wyniku prac geodezyjnych i kartograficznych, których rezultaty zawiera operat techniczny pozytywnie zweryfikowany i wpisany do ewidencji materiałów państwowego zasobu geodezyjnego i kartograficznego.

Układ współrzędnych prostokątnych płaskich: **2000**
Układ wysokości: **Kronsztadt 60**

Informuję, że jestem świadomy odpowiedzialności karnej za złożenie fałszywego oświadczenia.

gmina: **281004_2 Piecki**
obręb: **281004_2.0004 Cierzpięty**

Sekcje
7.206.24.06.1.3
7.206.24.06.1.4

Organ Służby Geodezyjnej i Kartograficznej,
który otrzymał zgłoszenie prac:

Starosta Mrągowski

miejsowość: **Cierzpięty**
obiekt: **dz. nr 126/1**

Identyfikator zgłoszenia prac geodezyjnych:

GK.6642.1.1318.2022

Nr operatu technicznego:

P.2810.2022.1290

Numer oraz data wystawienia pozytywnego
protokołu weryfikacji:

GK.6642.1.1318.2022.1
z dn. **13.09.2022r.**

Wykonawca prac geodezyjnych:

North Usługi Geodezyjne
mgr inż. Joanna Witucka
Czerwonki 8, 11-700 Mrągowo

Imię i nazwisko oraz nr uprawnień
zawodowych kierownika prac geodezyjnych:

mgr inż. Łukasz Witucki
upr. nr **20611**

Mapa do celów projektowych została wykonana bez ustalania obciążań służebnościami gruntowymi.

Nie wyklucza się istnienia w terenie urządzeń podziemnych ułożonych, a nie zgłoszonych do inwentaryzacji geodezyjnej. Wszystkie obiekty budowlane wymagające pozwoleń na budowę podlegają wytyczeniu na gruncie przez jednostkę wykonawstwa geodezyjnego, a po ich wybudowaniu - powykonawczej inwentaryzacji geodezyjnej.

UWAGA: ○ – punkt osnowy geodezyjnej chroniony prawnie

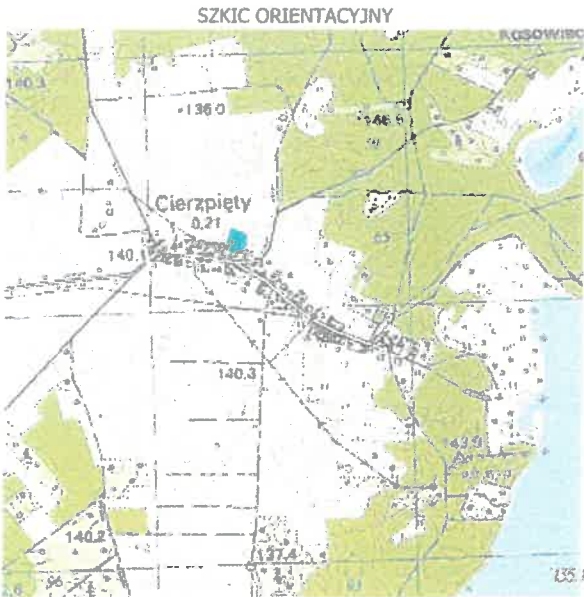

GEODETA UPRAWNIONY

North Usługi Geodezyjne
mgr inż. Joanna Witucka

mgr inż. Łukasz Witucki
upr. nr **20611**

Czerwonki 8, 11-700 Mrągowo
NIP 7421940715 REGON 522374618
tel. 506565345

MRĄGOWO, dnia 13.09.2022 r.

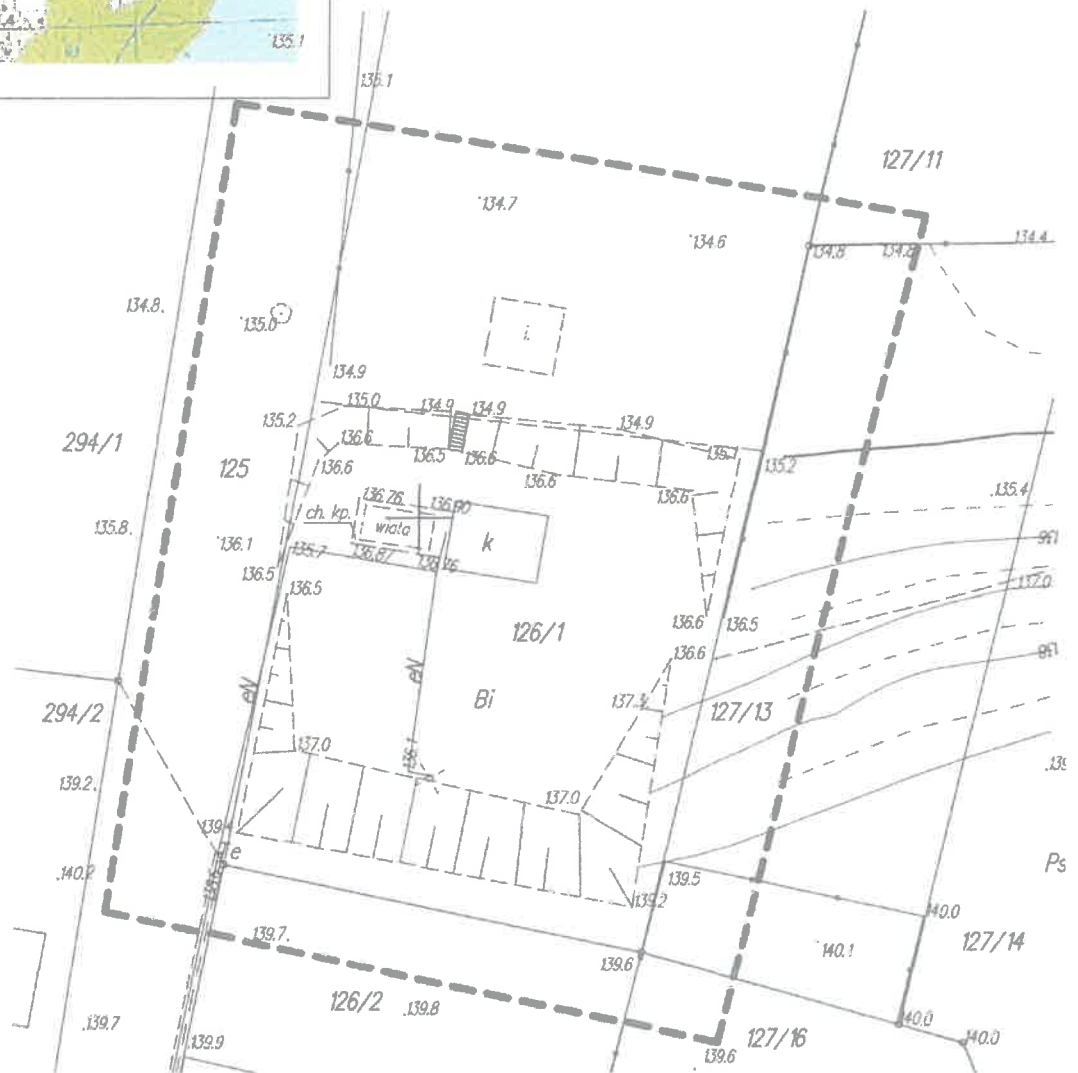

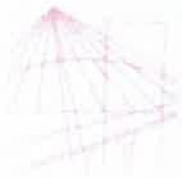

**WARMIŃSKO-MAZURSKA
OKRĘGOWA IZBA INŻYNIERÓW BUDOWNICTWA
OKRĘGOWA KOMISJA KWALIFIKACYJNA**
10-532 Olsztyn, Plac Konsulatu Polskiego 1



WAM/OKK/10/30/15

Olsztyn, 23 czerwca 2015 r.

DECYZJA

Na podstawie art. 24 ust.1 pkt 2 ustawy z dnia 15 grudnia 2000 r. o samorządach zawodowych architektów oraz inżynierów budownictwa (tj. Dz. U. z 2014 r. poz. 1946), art. 12 ust. 2 i ust. 3, art. 12 ust. 4c pkt 1, art. 14 ust. 1 pkt 2 ustawy z dnia 7 lipca 1994 r. Prawo budowlane (tj. Dz. U. z 2013 r. poz. 1409 ze zm.) oraz § 10 i § 12 ust. 1 rozporządzenia Ministra Infrastruktury i Rozwoju z dnia 11 września 2014 r. w sprawie samodzielnych funkcji technicznych w budownictwie (Dz. U. z 2014 r. poz. 1278) i art.104 ustawy z dnia 14 czerwca 1960 r. Kodeks postępowania administracyjnego (tj. Dz. U. z 2013 r. poz. 267 ze zm.), po ustaleniu, że spełnione zostały warunki w zakresie przygotowania zawodowego oraz po złożeniu egzaminu na uprawnienia budowlane z wynikiem pozytywnym

Pan KAMIL GDOWIK
magister inżynier budownictwa
ur. dnia 16 stycznia 1984r. w Szczytnie

otrzymuje

UPRAWNIENIA BUDOWLANE

Nr ewid. WAM/0009/POOK/15

**DO PROJEKTOWANIA
BEZ OGRANICZEŃ
W SPECJALNOŚCI KONSTRUKCYJNO-BUDOWLANEJ**

UZASADNIENIE

W związku z uwzględnieniem w całości żądania strony, na podstawie art. 107 § 4 K.p.a. odstępuje się od uzasadnienia decyzji. Zakres nadanych uprawnień budowlanych wskazano na odwrocie decyzji.

Pouczenie :

1. Zgodnie z art. 12 ust. 7 w w ustawy Prawo budowlane – podstawę do wykonywania samodzielnych funkcji technicznych w budownictwie stanowi wpis, w drodze decyzji, do centralnego rejestru Głównego Inspektora Nadzoru Budowlanego oraz wpis na liście członków właściwej izby samorządu zawodowego, potwierdzony zaświadczeniem wydanym przez tę izbę, z określonym w nim terminem ważności.
2. Od decyzji niniejszej służy odwołanie do Krajowej Komisji Kwalifikacyjnej Polskiej Izby Inżynierów Budownictwa w Warszawie, za pośrednictwem Okręgowej Komisji Kwalifikacyjnej Warmińsko-Mazurskiej Okręgowej Izby Inżynierów Budownictwa w Olsztynie, w terminie 14 dni od dnia jej doręczenia.



**Skład orzekający
Okręgowej Komisji Kwalifikacyjnej:**

1. mgr inż. Andrzej Stasińkowski

2. dr inż. Zenon Drabowicz

3. mgr inż. Elżbieta Lasmanowicz

(Handwritten signatures and initials next to the names of the members of the Qualification Commission)



Zaświadczenie

o numerze weryfikacyjnym:

WAM-JHW-PYI-ZBC *

Pan Kamil Gdowik o numerze ewidencyjnym WAM/BO/0013/11
adres zamieszkania ul. 3-go Maja 1/7, 12-100 Szczytno
jest członkiem Warmińsko-Mazurskiej Okręgowej Izby Inżynierów Budownictwa i posiada
wymagane ubezpieczenie od odpowiedzialności cywilnej.
Niniejsze zaświadczenie jest ważne do dnia 2023-01-31.

Zaświadczenie zostało wygenerowane elektronicznie i opatrzone bezpiecznym podpisem elektronicznym weryfikowanym przy pomocy ważnego kwalifikowanego certyfikatu w dniu 2022-01-11 roku przez:

Mariusz Dobrzeniecki, Przewodniczący Rady Warmińsko-Mazurskiej Okręgowej Izby Inżynierów Budownictwa.

(Zgodnie art. 5 ust 2 ustawy z dnia 18 września 2001 r. o podpisie elektronicznym (Dz. U. 2001 Nr 130 poz. 1450) dane w postaci elektronicznej opatrzone bezpiecznym podpisem elektronicznym weryfikowanym przy pomocy ważnego kwalifikowanego certyfikatu są równoważne pod względem skutków prawnych dokumentom opatrzonym podpisami własnoręcznymi.)

* Weryfikację poprawności danych w niniejszym zaświadczeniu można sprawdzić za pomocą numeru weryfikacyjnego zaświadczenia na stronie Polskiej Izby Inżynierów Budownictwa www.piib.org.pl lub kontaktując się z biurem właściwej Okręgowej Izby Inżynierów Budownictwa.

7. Opis techniczny

7.1 Przedmiot opracowania

Przedmiotem opracowania jest projekt zagospodarowania terenu publicznego w miejscowości Cierzpięty, wykorzystywanego na okazjonalne spotkania lokalnych mieszkańców i turystów.

7.2 Inwestor

Gmina Piecki
ul. Zwycięstwa 34
11-710 Piecki

7.3 Lokalizacja inwestycji

Miejscowość: Cierzpięty
Działka nr 126/1, obręb geodezyjny Cierzpięty, gm. Piecki.



Obszar inwestycji

7.4 Podstawa opracowania

- Uzgodnienia z Inwestorem;
- Inwentaryzacja oraz dokumentacja fotograficzna z wizji w terenie;
- Mapa sytuacyjno-wysokościowa.

7.5 Stan istniejący



7.6 Projektowane zagospodarowanie terenu

Koncepcja projektowa zakłada utworzenie terenu publicznego integrującego mieszkańców i turystów przy jednoczesnym zachowaniu harmonii z otoczeniem. W tym celu zaprojektowana została roślinność o walorach nie tylko estetycznych ale również użytkowych. Rośliny posiadają właściwości zielarskie i spożywcze. Mieszkańcy będą mogli korzystać z darów natury wykonując przetwory, ziela na wywary itp. Poza korzyściami dla człowieka, rośliny te są miododajne oraz stanowią pokarm dla ptaków w okresie zimowym. Dodatkowym atutem jest ciesząca różnorodnością barw łąka kwietna, stanowiąca źródło pokarmu dla owadów zapylających. Dodatkowo na jej terenie umieszczono domki dla owadów.

Poza nasadzeniami roślinnymi w projekcie przewidziano utworzenie mini amfiteatru na skarpie przy istniejącej scenie. Dzięki temu, łatwiejsze będzie organizowanie wiejskich spotkań kulturalnych, zrzeszających mieszkańców i przyjezdnych. Teren jest dość mocno nasłoneczniony, dlatego na południowej ścianie budynku gospodarczego zlokalizowano zieloną ścianę - stelaż porośnięty pysznie owocującą, aczkolwiek mało popularną aktinidią. Gęste gałęzie pnącza stworzą doskonałe schronienie przed upałami, a także miejsce gnieźdzenie się ptaków.

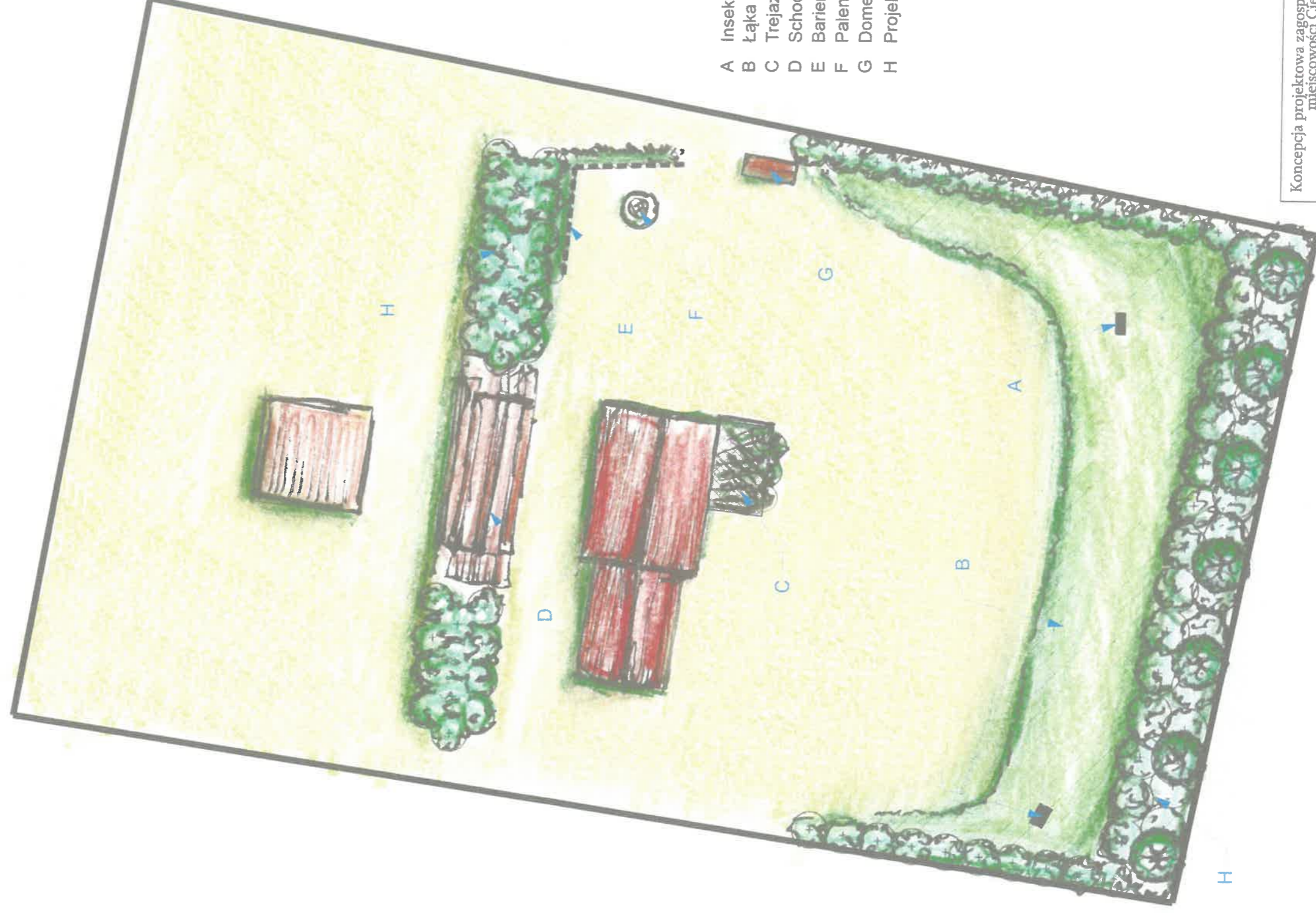

- A Insektowanik
- B Łąka kwietna
- C Trejaż na pnącza
- D Schody/ławki miniamfiteatru
- E Bariierka
- F Palenisko z rusztem
- G Domek na drewno do ogniska
- H Projektowane drzewa i krzewy

Architekt Krajobrazu
mgr inż. Marlena Jastrzębska
 tel. 789 095 628

Koncepcja projektowa zagospodarowania terenu publicznego w miejscowości Cierzpięty, gmina Piecki

Inwestor: Gmina Piecki, ul. Zwycięstwa 34, 11-710 Piecki
 Projekt zagospodarowania terenu publicznego w miejscowości Cierzpięty, gmina Piecki

Opracował: mgr inż. arch. Marlena Jastrzębska

Skala: 1:250
 lipiec 2022 r.

7.7 Katalog małej architektury

• Zadaszenie na drewno do ogniska

Dzięki zadaszeniu drewno przygotowane na ognisko będzie zawsze suche. Drewnutnia uporządkuje również leżące przy ognisku drewno.

- Szerokość (w cm): 180
- Wysokość (w cm): 178
- Głębokość (w cm): 79
- Materiał wykonania: Drewno



• Ruszt nad palenisko

Zamocowanie rusztu nad ogniskiem znacznie ułatwi pieczenie kiełbasek na wiejskich imprezach.

Solidna konstrukcja zapewnia wygodę i bezpieczeństwo użytkowania, a elementy kute nadają całości niepowtarzalny i naprawdę oryginalny wygląd. Nogi (o przekroju 2x2 cm) są wykonane jako jeden element, eliminując ryzyko braku stabilności konstrukcji, zakończone są kutymi grotami, co świetnie sprawdza się na każdej powierzchni. Rozstaw nóg trójnogu jest regulowany, można go dopasować do wielkości posiadanego kręgu ogniskowego czy paleniska. Ozdobna rolka prowadząca łańcuch pozwala na płynną regulację wysokości rusztu nad paleniskiem. Łańcuch jest połączony z rusztem karabinkami, które umożliwiają podwieszenie np. kociołka, oraz ułatwiają czyszczenie rusztu, który można po prostu odpiąć. Ruszt wykonany jest z ze stali kwasoodpornej 0H18N9 (stosowanej w przemyśle spożywczym), po spawaniu Metodą TIG jest trawiony i pasywowany na całej powierzchni. Niezwykle trwałe, nie wymaga żadnych specjalnych zabiegów pielęgnacyjnych.



• Insektownik

Ten duży hotel dla owadów, zbudowany z litego drewna odpornego na warunki atmosferyczne, został zaprojektowany, aby zapewnić schronienie lub kryjówkę wielu rodzajom owadów. Obudowa ma naturalny kolor drewna i może służyć jako miejsce do hibernacji zimą i zacieniony ośrodek latem dla tych uroczych stworzeń.

Ta duża budka dla owadów składa się z kilku różnych sekcji dla szerokiej gamy i różnorodności owadów, w tym ze szczeliny pośrodku dla motyli. Naturalne szyszki sosnowe, wydrążone łodygi bambusa i wióry są używane do odtworzenia prawdziwego naturalnego środowiska i przyciągnięcia różnych gatunków.

Wymiary całkowite: 45,5 x 15 x 99 cm (dł. x szer. x wys.)



- **Barierka – płot**

Ogrodzenie będzie zabezpieczać przed upadkiem z dość stromej skarpy znajdującej się nieopodal istniejącego już paleniska. Ogrodzenie proste, zbudowane z desek, wpisujących się w wiejski charakter miejscowości.

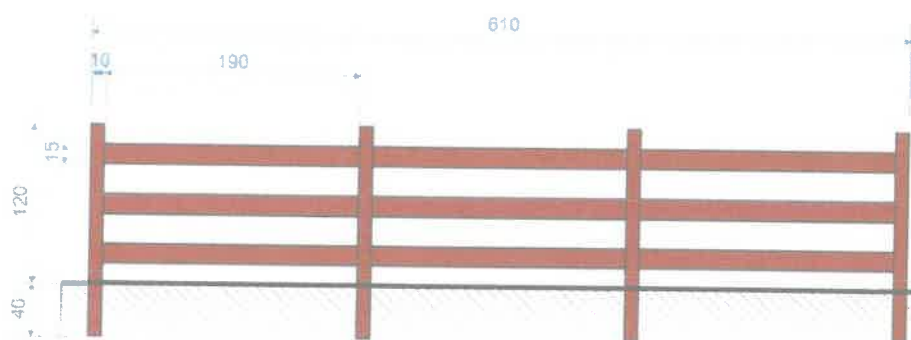
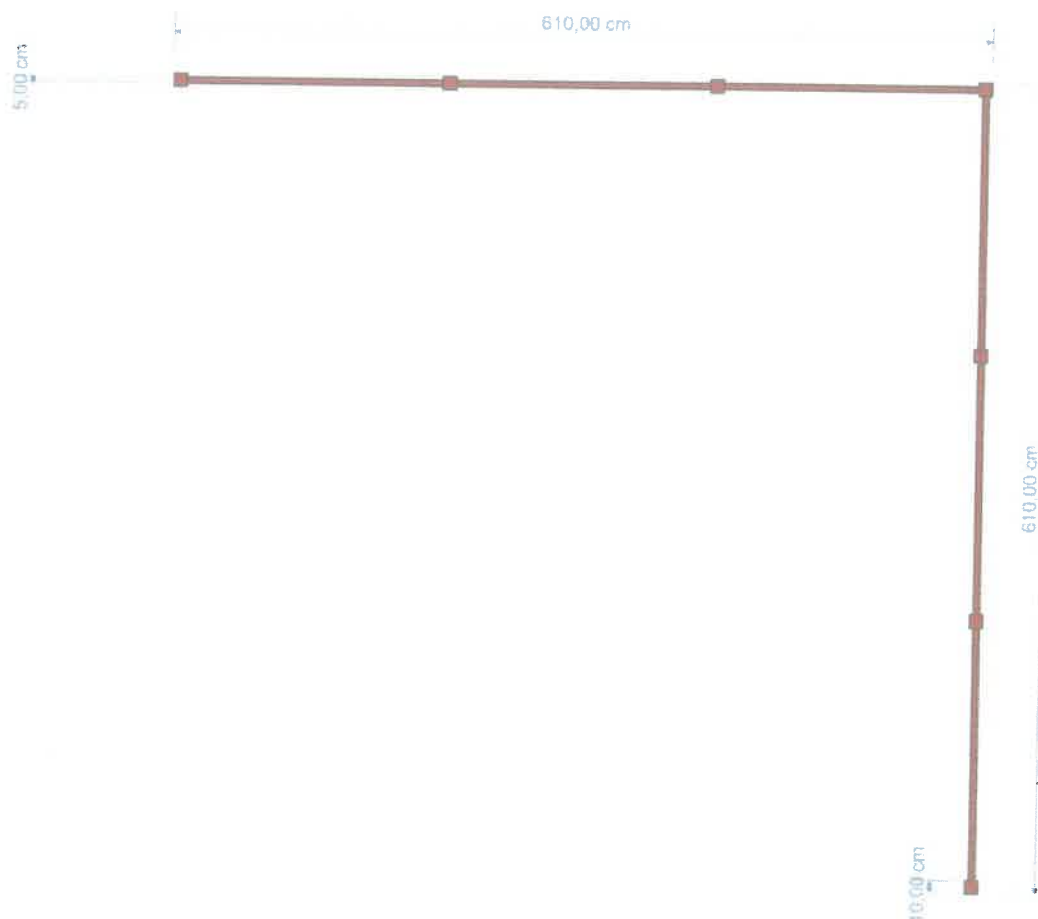

- **Treżaż na pnącze**

Treżaż, poza podporą dla pnączy będzie pełnił funkcję zadaszenie – osłony przed słońcem. Połączony będzie z budynkiem gospodarczym, tworząc niewielki tunel.

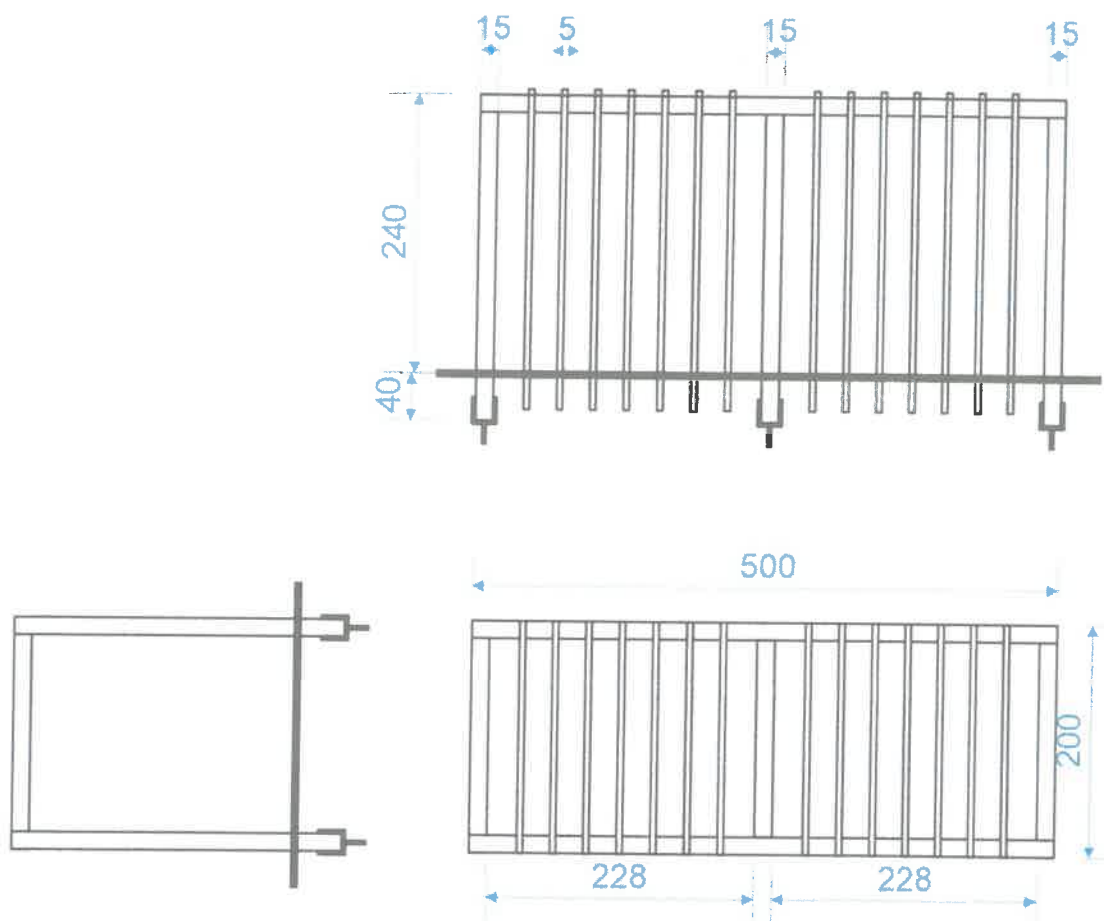

- **Mini amfiteatr – siedziska**

Na skarpie wbudowane zostaną siedziska mini amfiteatru. Prosta konstrukcja drewniana ułożona na gruncie rodzimym i zagęszczonym piasku. Stopnie – siedziska są harmonijne z otoczeniem oraz wpisują się w rustykalne założenia inwestycji.

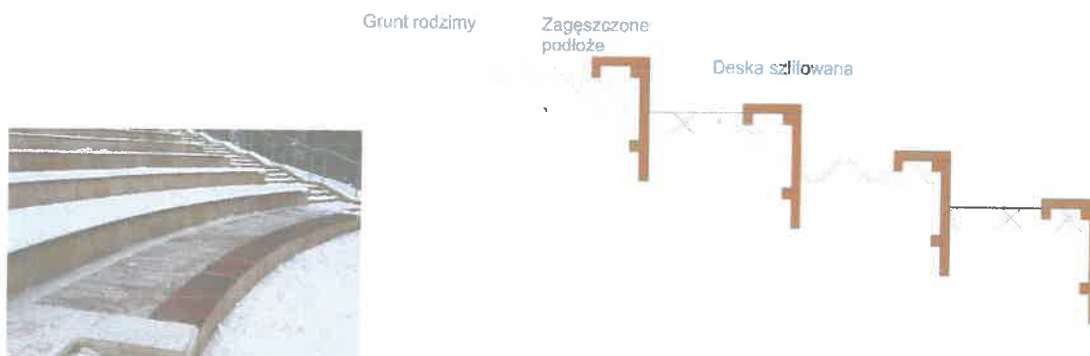

7.8 Katalog roślinności

L.p.	Nazwa polska	Nazwa łacińska	Odmiana
1.	Lipa srebrzysta	<i>Tilia tomentosa</i>	'Silver Globe'



2.	Róża pomarszczona	<i>Rosa rugosa</i>	'Rubra'
----	-------------------	--------------------	---------



3.	Porzeczka czarna	<i>Ribes nigrum</i>	'Titania'
----	------------------	---------------------	-----------



4. Aronia czarnoowocowa *Aronia melanocarpa* 'Galicjanka'



5. Trzcinnik ostrokwiatowy *Calamagrostis ×acutiflora* 'Avalanche'



6. Kolcowój chiński *Lycium chinense*



7. Aktinidia ostrolistna *Actinidia arguta* 'Bingo'



Sadzonki drzew i krzewów powinny być prawidłowo uformowane z zachowaniem pokroju charakterystycznego dla gatunku i odmiany oraz posiadać następujące cechy:

- pąk szczytowy przewodnika powinien być wyraźnie uformowany;
- przyrost ostatniego roku powinien wyraźnie i prosto przedłużać przewodnik;
- system korzeniowy powinien być skupiony i prawidłowo rozwinięty, na korzeniach szkieletowych powinny występować liczne korzenie drobne,
- pędy korony krzewów nie powinny być przycięte.

Wady niedopuszczalne:

- silne uszkodzenia mechaniczne roślin;
- ślady żerowania szkodników;
- oznaki chorobowe;
- zwiędnięcie i pomarszczenie kory na korzeniach i częściach naziemnych;
- martwice i pęknięcia kory,
- dwupędowe korony drzew formy piennej,
- uszkodzenie lub przesuszenie bryły korzeniowej

Wymagania dotyczące sadzenia drzew, krzewów i bylin:

- Pora sadzenia – sadzenie materiału roślinnego w pojemnikach lub z bryłą korzeniową zabezpieczoną w inny sposób, np. w jucie. W związku z tym pora sadzenia takich roślin oprócz optymalnej – wiosennej i jesiennej, rozciąga się na cały okres wegetacji z uwzględnieniem szczególnej pielęgnacji po posadzeniu w okresie letnim
- Miejsce sadzenia – powinno być wyznaczone terenie zgodnie z dokumentacją projektową
- Doły pod krzewy, drwa i byliny – średnica i głębokość ok 0,5 m, należy zaprawić całkowicie żyzną ziemią;

Roślina po posadzeniu powinna się znaleźć na takiej samej głębokości, na której rosła w szkółce; zbyt głębokie lub zbyt płytkie posadzenie utrudnia prawidłowy rozwój rośliny; Korzenie złamane i uszkodzone należy przed posadzeniem przyciąć, a grubsze zabezpieczyć preparatem grzybobójczym. Bryłę korzeniową roślin należy zasypywać żyzną ziemią jednocześnie ją ubijając, uformować misę i podlać. W przypadku większych drzew należy dodatkowo zalać dół przed posadzeniem oraz podlewać roślinę podczas zasypywania dołu ziemią. Teren pod pojedynczymi nasadzeniami należy wyściółkować warstwą kory. Pozostałe zgodnie z projektem.

Wykorzystanie roślin ujętych w projekcie:

Nazwa rośliny	Dla człowieka	Dla zwierząt
Lipa srebrzysta	Z kwiatostanów lipy można przyrządzić herbatę o właściwościach m. in. napotnych, która jest zalecana przy grypie lub przeziębieniu. Z nasion tego drzewa wytwarza się bardzo dobry i wartościowy olej (niestety bardzo szybko ulega on jałczeniu). Lipa srebrzysta znalazła swoje zastosowanie również w kosmetyce. Jest cennym składnikiem przeróżnych preparatów kosmetycznych.	Bardzo cenne źródło nektaru dla pszczoł. Ponad to, nasiona lipy stanowią pokarm dla ptaków w okresie zimowym/
Róża pomarszczona	Róża jest niezwykle cenna rośliną nie tylko ze względu na swój piękny wygląd. Z róży pomarszczonej robi się przetwory cieszące się ogromnymi walorami smakowymi. Owoce róży wzbogacają soki owocowe i warzywne, stosowane są do produkcji syropu różanego, konfitur, herbat, nalewek i win. Także płatki kwiatów są wykorzystywane. Są bardzo bogate w witaminy przez co macerat z nich wykonany świetnie wpływa na naszą cerę. Płatki świetnie się też nadają jako dodatek do kolorowych letnich sałatek.	Róża to niezwykle miododajna roślina. W okresie kwitnienia ściąga wiele owadów zapylających. Cenne i bogate w witaminy owoce róży pomagają przetrwać ptakom w okresie zimowym.
Czarna porzeczka	Oprócz owoców czarnej porzeczki duże znaczenie dla naszego zdrowia wydają się wykazywać również i nasiona porzeczki. Olej z nasion czarnej porzeczki składa się głównie z wielonienasyconych kwasów tłuszczowych, które odgrywają znaczącą rolę w profilaktyce i leczeniu chorób układu krążenia. Olej z nasion czarnej porzeczki może być wykorzystywany w m.in. leczeniu łuszczycy, trądziku pospolitego, niektórych schorzeń przewodu pokarmowego czy dla poprawy działania układu odpornościowego. Czarna porzeczka znalazła zastosowanie również w kosmetyce. Wyciąg z porzeczki wykazuje działanie oczyszczające, tonizujące i bakteriobójcze. Właściwości te wykorzystuje się w kremach do cery tłustej i mieszanej, a także w nawilżających i regenerujących pomadkach do ust.	Roślina miododajna. Niezbrane i opadłe owoce są źródłem pożywienia ptaków.
Aronia czarnoowocowa	Owoce aronii posiadają wiele cennych właściwości, dzięki czemu stosowane są jako składnik wielu przetworów oraz uważane za cenną roślinę zielarską. Aronia zawiera witaminy z grupy B, witaminę P, E oraz wiele przeciwutleniaczy, przez co chroni przed chorobami cywilizacyjnymi, takimi jak schorzenia oczu, w tym zwyrodnienie plamki żółtej, miażdżyca, cukrzyca i inne choroby metaboliczne. Jest także stosowana w	Roślina miododajna. Niezbrane i opadłe owoce są źródłem pożywienia ptaków.

	<p>profilaktyce nowotworów. Zawiera także witaminę C, dzięki czemu podnosi odporność organizmu. Z kolei bioflawonoidy skutecznie uszczelniają naczynia krwionośne, regulują również ich przepuszczalność, co usprawnia działanie układu krążenia i wzmacnia serce. Spożywanie aronii pomaga nam również obniżyć poziom złego cholesterolu. Owoce zawierają też wiele mikro- i makroelementów, w tym magnez, cynk, wapń i potas. Mają również działanie antibakteryjne, przeciwzapalne oraz opóźniają procesy starzenia się skóry. Aronia jest rośliną powszechnie stosowaną do wyboru najróżniejszych przetworów, czy to soków, dżemów, konfitur, przecierów, a nawet galaretek.</p>	
Trzcinnik ostrokwiatowy		<p>Trawę należy pozostawić z kwiatostanem na okres zimowy. Nasiona ukryte w kłosie stanowią pożywienie dla ptaków.</p>
Kolcowój chiński	<p>Jagody goji są uznawane za superfoods ze względu na swoje dobroczynne działanie. Korzystnie wpływają na wzrok, oczyszczają wątrobę z toksyn, pozytywnie oddziałuje na pracę serca i zapobiega chorobom tego narządu. Owoce goji mają pozytywny wpływ na ogólny stan zdrowia. Ich regularne spożywanie pozytywnie działa na stan włosów i skóry. Zauważalne jest również zwiększenie odporności i działanie wspomagające odchudzanie. Owoce jagody goi można jeść prosto z krzaczka, jednak mają one dość intensywny, kwaśny smak. Częściej zaten spotyka się owoce suszone, które można dodawać do naparów, herbat i sałatek.</p>	<p>Roślina miododajna. Niezebrane i opadłe owoce są źródłem pożywienia ptaków.</p>
Aktinidia ostrolistna	<p>Aktinidia ma wyjątkowe wartości odżywcze. Owoce jej są bardzo dobrym źródłem witaminy C (zawierają jej dużo więcej niż ich większe „odpowiedniki”), zawierają również potas, wapń, fosfor, żelazo i magnez. W ich skład wchodzi również cała gama związków o działaniu przeciwutleniającym oraz błonnik i pektyny. Mini kiwi doskonale regulują pracę przewodu pokarmowego, mają pozytywny wpływ na poziom cholesterolu, ciśnienie krwi i pracę serca. Korzystnie wpływają na system odpornościowy i chronią organizm przed infekcjami. Napar lub sok z owoców aktinidii ma działanie odflęgmiające i przeciwbólowe. Mini kiwi są to przede wszystkim owoce deserowe – podobnie jak maliny czy borówki możemy kupić ich małą</p>	<p>Owoce aktinidii są pożywieniem nie tylko dla ludzi ale również dla ptaków. Szczególnie cenne w okresie zimowym.</p>

	porcję do bezpośredniego spożycia (warto zaznaczyć, że w porównaniu z innymi tego typu owocami są wyjątkowo trwałe). Z owoców aktinidii możemy przygotowywać również napary, kompoty i soki, jak również galaretki czy dżemy. Można z nich robić przetwory jednoskładnikowe lub wykorzystać jako dodatek urozmaicający smak przetworów z innych owoców. Owoce aktinidii możemy także dodawać do ciast lub suszyć.	
--	---	--

Łąka kwietna

Łąkę kwietną zakłada się podobnie jak trawnik. Pierwszym etapem jest spulchnienie ziemi i oczyszczenie jej ze wszystkich chwastów. Następnie wysiewany dobraną mieszankę nasion roślin jednorocznych i bylin, grabimy by nasiona delikatnie przykryć ziemią i wałujemy. W sklepach dostępne są różne mieszanki łąki kwietnej, zmieszane w odpowiednich proporcjach.

Łąki kwietne kosi się raz w roku na początku lata, w okresie od połowy czerwca do końca lipca. Nigdy nie należy kosić łąki kwietnej wcześniej niż w czerwcu, gdyż gatunki ozdobne kwitnące w maju i w czerwcu będą skazane na stopniowe wyginięcie. Można natomiast **po raz drugi skosić łąkę kwietną w sierpniu lub wrześniu.** Po koszeniu rośliny **pozostawiamy na łące aby mogły wyschnąć i wysypać się nasiona.** Suche siano zabieramy dopiero po kilku dniach. Dzięki temu zapewnimy trwałość naszej łąki kwietnej. Łąki kwietnych nie trzeba natomiast nawozić. **Nawożenie łąki kwietnej jest niewskazane, gdyż prowadzi do nierównomiernego wzrostu roślin i zagłuszania wolniej rosnących gatunków przez te o szybkim wzroście.**

W ogrodzie najlepiej sprawdzi się mieszanka, w której zawarte będą:

- Nagietek lekarski (*Calendula officinalis*)



- Chaber bławatek (*Centaurea cyanus*)



- Nachylek barwierski (*Coreopsis tinctoria*)

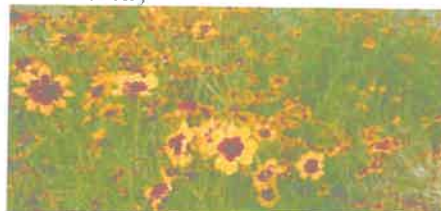

- Szarłat zwisty (*Amaranthus caudatus*)



- Kosmos podwójniepierzasty (*Cosmos bipinatus*)



- Złocień właściwy (*Chrysanthemum leucanthemum*)



- Czarnuszka damasceńska (*Nigella damascena*)



- Gryka zwyczajna (*Fagopyrum acutatum*)



- Orlik pospolity (*Aquilegia vulgaris*)



- Lebiodka pospolita (*Origanum vulgare*)



- Dziwaczek jalapa (*Mirabilis jalapa*)



- Facelia błękitna (*Phacelia tanacetifolia*)



- Gipsówka wytworna (*Gypsophila elegans*)



- Len zwyczajny (*Linum usitatissimum*)



- Nostrzyk lekarski (*Melilotus officinalis*)



- Mak polny (*Papaver rhoeas*)



7.9 Projekt techniczny zagospodarowania terenu

mgr inż. Karol Gdowik
upr. bud. nr WAU/0009/POOK/15
do projektowania bez ograniczeń
w specjalności konstrukcyjno-budowlanej

Architekt Krajobrazu
mgr inż. Marlena Jastrzębska
tel. 789 095 628

**MAPA SYTUACYJNO - WYSOKOŚCIOWA
DO CELÓW PROJEKTOWYCH
W SKALI 1 : 500**

Poświadczam, że niniejszy dokument został opracowany w wyniku prac geodezyjnych i kartograficznych, których rezultaty zawiera operat techniczny pozytywnie zweryfikowany i wpisany do ewidencji materiałów państwowego zasobu geodezyjnego i kartograficznego.

Układ współrzędnych prostokątnych płaskich: **2000**
Układ wysokości: **Kronsztadt 60**

Informuję, że jestem świadomy odpowiedzialności karnej za złożenie fałszywego oświadczenia.

gmina: **281004_2 Piecki**
obręb: **281004_2.0004 Cierzpięty**

Sekcje
7.206.24.06.1.3
7.206.24.06.1.4

Oрган Służby Geodezyjnej i Kartograficznej,
który otrzymał zgłoszenie prac:

Starosta Mrągowski

miejsowość: **Cierzpięty**
obiekt: **dz. nr 126/1**

Identyfikator zgłoszenia prac geodezyjnych:

GK.6642.1.1318.2022

Nr operatu technicznego:

P.2810.2022.1290

Numer oraz data wystawienia pozytywnego
protokołu weryfikacji:

GK.6642.1.1318.2022.1
z dn. 13.09.2022r.

Wykonawca prac geodezyjnych:

North Usługi Geodezyjne
mgr inż. Joanna Witucka
Czerwonki 8, 11-700 Mrągowo

Imię i nazwisko oraz nr uprawnień
zawodowych kierownika prac geodezyjnych:

mgr inż. Łukasz Witucki
upr. nr 20611

Mapa do celów projektowych została wykonana bez ustalania obciążeń służebnościami gruntowymi.

Nie wyklucza się istnienia w terenie urządzeń podziemnych ułożonych, a nie zgłoszonych do inwentaryzacji geodezyjnej. Wszystkie obiekty budowlane wymagające pozwolenia na budowę podlegają wytyczeniu na gruncie przez jednostkę wykonawstwa geodezyjnego, a po ich wybudowaniu - powykonawczej inwentaryzacji geodezyjnej.

UWAGA: ○ – punkt osnowy geodezyjnej chroniony prawnie

GEODETA UPRAWNIONY

North Usługi Geodezyjne
mgr inż. Joanna Witucka

mgr inż. Łukasz Witucki
upr. nr 20611

Czerwonki 8, 11-700 Mrągowo
NIP 7421940715 REGON 522374618
tel. 506565345

MRAGOWO, dnia 13.09.2022 r.

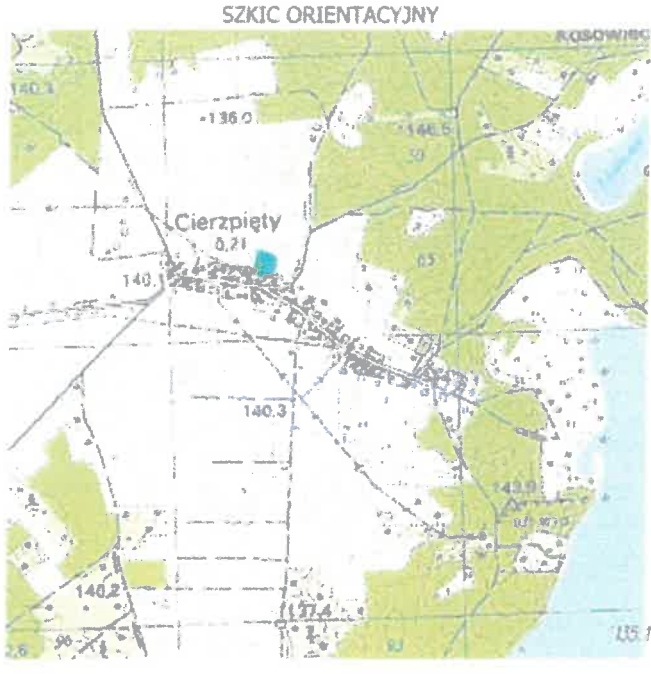

Lp	Nazwa polska	Nazwa łacińska	Odmiana	Ilość	Rozstawa [m]
1	Lipa srebrzysta	<i>Lilja tomentosa</i>	'Silver Globe'	7	
2	Róża pomarszczona	<i>Rosa rugosa</i>	'Rubra'	24	2,4
3	Porzeczka czarna	<i>Ribes nigrum</i>	'Titania'	10	1,0
4	Aronia czarnoowocowa	<i>Aronia melanocarpa</i>	'Galicjanka'	13	1,9
5	Tęczinnik ostrokwiatowy	<i>Calamagrostis *acatiflora</i>	'Avalanche'	14	0,9
6	Kolcowój chiński	<i>Lycium chinense</i>		30	2
7	Aktinidia estolista	<i>Actinidia arguta</i>	'Bingo'	3	1,5

- A Insektownik
- B Łąka kwietna
- C Trejaż na pnącza
- D Schody/ławki miniamfiteatru
- E Barierka
- F Palenisko z rusztem
- G Domek na drewno do ogniska



Stwierdzam, że niniejsza mapa zgodna jest z oryginałem zarejestrowanym w wydziale geodezji, kartografii i gospodarki nieruchomościami.

Projekt budowlany zagospodarowania terenu publicznego w miejscowości Cierzpięty, działka nr 126/1, gm. Piecki	
Inwestor: Gmina Piecki, ul. Zwycięstwa 34, 11-710 Piecki	
Zagospodarowanie terenu publicznego w miejscowości Cierzpięty, działka nr 126/1, obręb geodezyjny Cierzpięty, gm. Piecki.	
Projekt techniczny zagospodarowania terenu	
Opracował	mgr inż. arch. kraj. Marlena Jastrzębska
Projektant	mgr inż. Kamil Gdówik
Skala	1:500
Wrzesień 2022 r.	

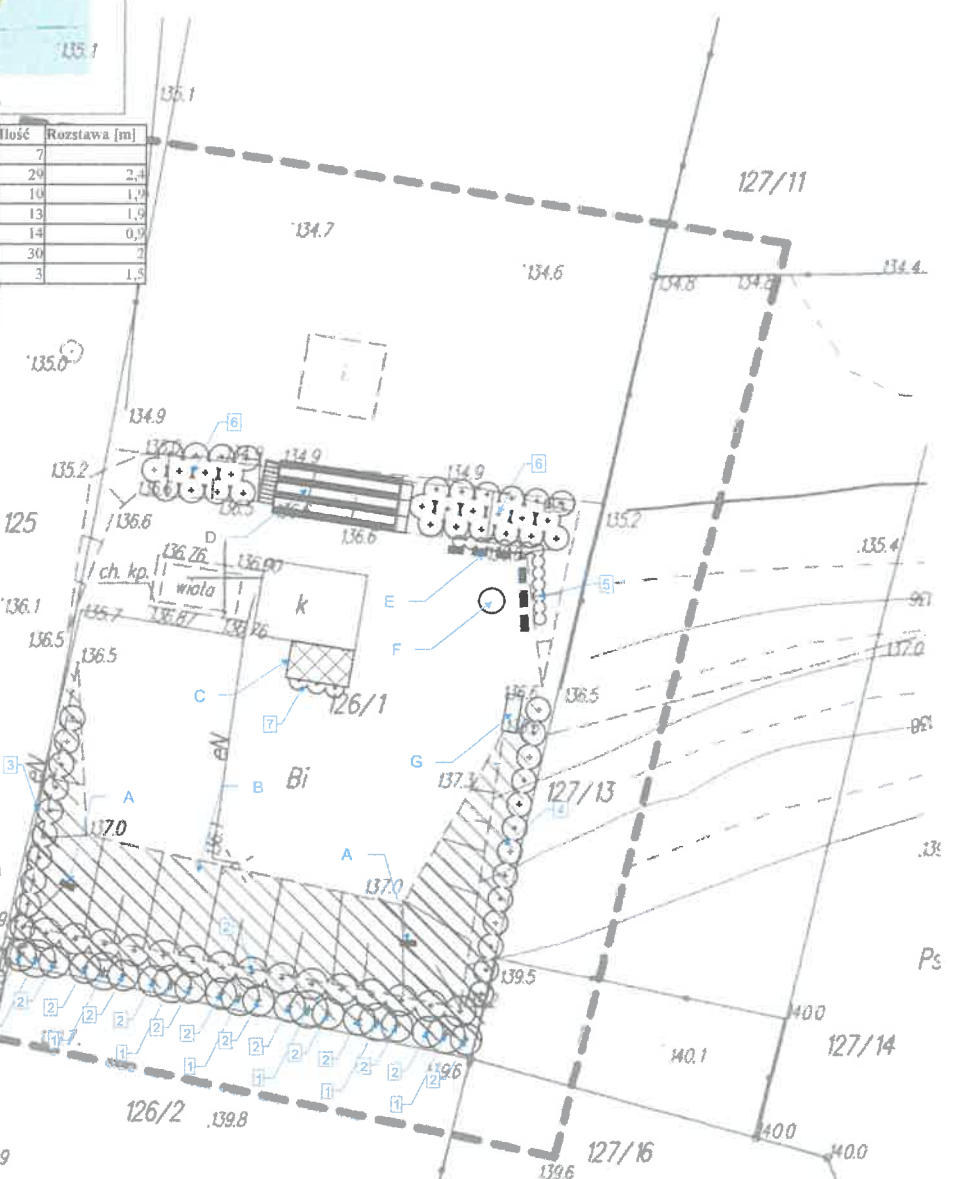

8 Wizualizacje poglądowe







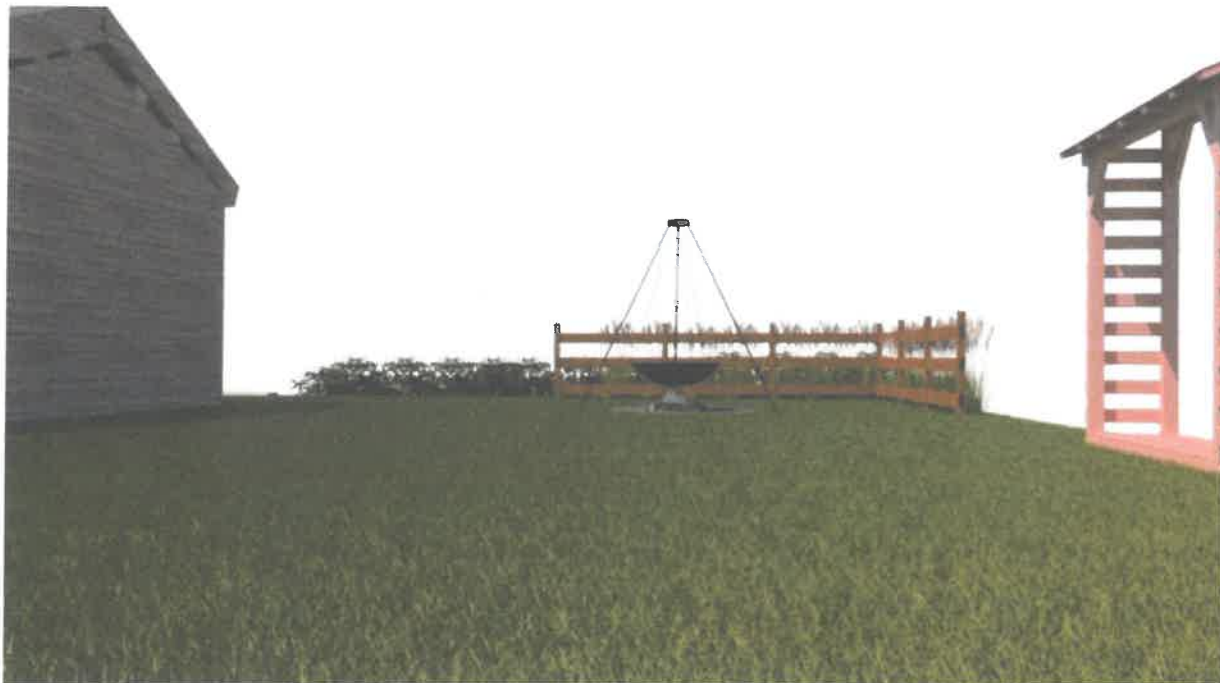

Architekt Krajobrazu
mgr inż. *M. Jastrzębska*
Małgorzata Jastrzębska
tel. 789 095 628